

PENTAIR STA-RITE SWIMMEY

POMPY POWIERZCHNIOWE - SAMOZASYSAJĄCE

- Wysokie osiągi hydrauliczne
- Doskonała zdolność zasysania
- Szeroki zakres parametrów pracy dla rynku mieszkaniowego
- Solidna i odporna
- High-efficiency motors according to EU(2019)/1781



OPIS

Pompy SWIMMEY zaprojektowane są do osiągnięcia maksymalnej niezawodności filtrowania w recyrkulacji wody uzdatnianej chlorem.

ZASTOSOWANIE

- Recyrkulacja i filtracja wody dla basenów pływackich i zbiorników

CHARAKTERYSTYKA

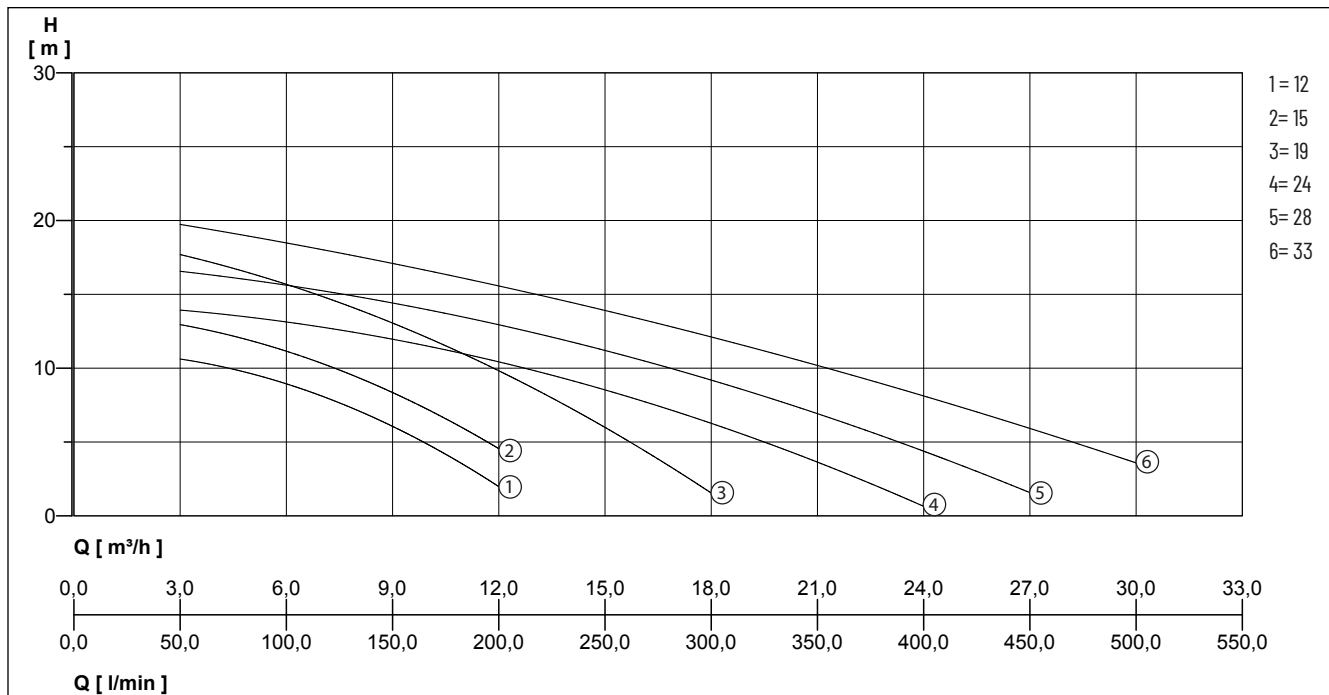

Zastrzegamy sobie prawo do zmiany specyfikacji bez powiadomienia. Wydajność pompy zgodna z normą ISO 9906 ISO 9906: 2012 - Tolerancja klasy 3B.

Typ	Wydajność [m³/h]	6	9	12	18	21	24	27	30
SWIMMEY 12 M/T	Wysokość podnoszenia H [m]	9,0	6,0	2,0					
SWIMMEY 15 T/M		11,0	8,5	4,5					
SWIMMEY 19 M/T		15,5	13,0	10,0	1,5				
SWIMMEY 24 M/T		13,0	12,0	10,5	6,0	4,0	0,5		
SWIMMEY 28 M/T		15,5	14,5	13,0	9,0	7,0	4,5	1,5	
SWIMMEY 33 M/T		18,5	17,0	15,5	12,0	10,5	8,0	6,0	3,5

SWIMMEY

POMPY POWIERZCHNIOWE - SAMOZASYSAJĄCE

DANE MECHANICZNE

Łożysko	Samosmarujące łożyska kulkowe	Dyfuzor	Wykonany z wzmocnionego Lexanu (odporny na ścieranie piaskiem)
Wat	stal nierdzewna z elementem izolującym	Uszczelnienie mechaniczne Counterface	Grafit
Wirnik	Wykonany z wzmocnionego Lexanu (odporny na ścieranie piaskiem)	Max. ciśnienie robocze	2,5 bar
Obudowa pompy	ABS	Rodzaj pompowanego cieczy	woda basenowa z chlorem
		Maks. temperatura pompowanej cieczy	40 °C
		Max. wysokość zasysania	3 m

DANE ELEKTRYCZNE

Rodzaj ochrony	IP X5	Maksymalna temperatura otoczenia	40 °C
Klasa izolacji	F		

SWIMMEY

Typ	Nr kat.	Napięcie	Moc silnika		Prąd	Waga
			P1	P2		
SWIMMEY 12 M	N7241660	1/N/PE~230 V	0,47 kW	0,37 kW	2,0 Amper	8,0 kg
SWIMMEY 12 T	N7241600	3/N/PE~400 V	0,55 kW	0,40 kW	1,7 Amper/1,1 Amper	8,0 kg
SWIMMEY 15 T	N7241610	3/N/PE~400 V	0,65 kW	0,50 kW	2,2 Amper/1,3 Amper	8,5 kg
SWIMMEY 15 M	N7241670	1/N/PE~230 V	0,56 kW	0,37 kW	2,5 Amper	8,5 kg
SWIMMEY 19 M	N7241680	1/N/PE~230 V	1,06 kW	0,75 kW	5,1 Amper	10,2 kg
SWIMMEY 19 T	N7241620	3/N/PE~400 V	1,10 kW	0,90 kW	3,4 Amper/1,9 Amper	10,2 kg
SWIMMEY 24 M	N7241690	1/N/PE~230 V	1,06 kW	0,75 kW	5,1 Amper	11,0 kg
SWIMMEY 24 T	N7241630	3/N/PE~400 V	1,10 kW	0,90 kW	3,4 Amper/1,9 Amper	11,0 kg
SWIMMEY 28 M	N7241700	1/N/PE~230 V	1,47 kW	1,30 kW	6,5 Amper	13,0 kg
SWIMMEY 28 T	N7241640	3/N/PE~400 V	1,40 kW	1,30 kW	4,5 Amper/2,6 Amper	13,0 kg
SWIMMEY 33 M	N7241710	1/N/PE~230 V	1,78 kW	1,30 kW	8,0 Amper	14,5 kg
SWIMMEY 33 T	N7241650	3/N/PE~400 V	1,75 kW	1,50 kW	5,8 Amper/3,4 Amper	14,5 kg

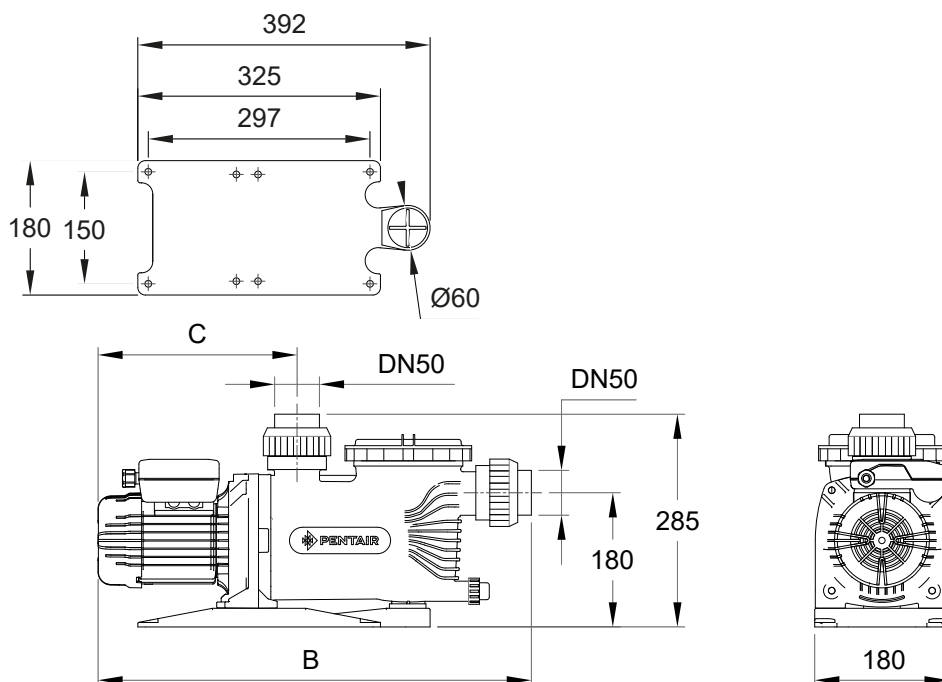

SWIMMEY

POMPY POWIERZCHNIOWE - SAMOZASYSAJĄCE

WYMIARY (MM)

Typ	A	B	C	D	DN	E
SWIMMEY 12 M/T	285	580	270	180	50	180
SWIMMEY 15 T/M	285	580	270	180	50	180
SWIMMEY 19 M/T	285	600	290	180	50	180
SWIMMEY 24 M/T	285	600	290	180	50	180
SWIMMEY 28 M/T	285	625	315	180	50	180
SWIMMEY 33 M/T	285	625	315	180	50	180

SWIMMEY

POMPY POWIERZCHNIOWE - SAMOZASYSAJĄCE